

Fecha: 24.10.2025

Hora: 11:00 hrs

COMPLEMENTO Nº: 4

Documento Nº: 1.4

De: *Comité Organizador*

A: *Todos los participantes*

Número de páginas: 2 Documentos Adjuntos: 0



10.17. Road Book – Itinerarios alternativos

Los regresivos correctos des de el TC/CH 2/6 al TC/CH 3/7 son los siguientes.

PAGINA	VIÑETA	REGRESIVO OK
59	1	35,52
59	2	35,03
59	3	32,16
59	4	31,25
59	5	29,82
59	6	29,31
60	7	28,89
60	8	28,30
60	9	28,21
60	10	26,95
60	11	26,11
60	12	25,63
61	13	23,94
61	14	23,57
61	15	23,29
61	16	22,23
61	17	18,36
61	18	18,25
62	19	17,84
62		17,35
62	20	16,90
62	21	14,68
62		6,79
62	22	5,41
63	23	4,67
63	24	4,08
63	25	2,90
63	26	0,41
63	27	0,00

10.14. Road Book

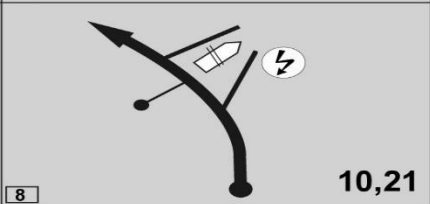
La ubicación correcta de la Radio de Seguridad de la página 154 del Road Book es la siguiente:

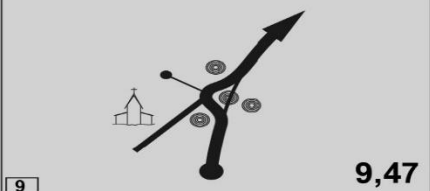
11,73	0,76		10,21	TV-2443	 R-8
				La Joncosa del Montmeló	
					41.347830, 1.499296
12,47	0,74		9,47	TV-2443	

10.15 Nueva salida en caso de abandono

Los equipos que deseen reincorporarse a la carrera después de abandonar podrán acogerse al Art. 29.3 del Reglamento Deportivo del S-CER.

~~Este artículo, se aplicará en el control horario CH8B (inicio rally de asfalto).~~

Este artículo, se aplicará en el control horario CH9C

10.18 El tramo SS1 SALOU, se considerará tramo ESPECTACULO A TODOS SUS EFECTOS



Jordi Barrabés
Director de Carrera

El presente COMPLEMENTO queda aprobado a efectos deportivos.

Madrid, a 24 de octubre de 2025

 Fdo.: Paloma Izquierdo
 Directora Deportiva
